

## Aqualift F XL - 450 liter

### Beskrivelse

Systemet er utstyrt med virvelhjulspumper for avløpsvann med eller uten fekalier. Åpen passasje på 40 mm. Pumpene er nedsenkbare (IP 68), kabellengde 10 meter. Med eller uten avstengningsventil. Kontrollenhet for helautomatisert drift.

Drift:

S1: Konstant drift

S3: 50% drift

Alternative utløp:

1: Vertikalt utløp, uten avstengningsventil

2: Horisontalt utløp, med avstengningsventil

Komfort kontrollenhet med hovedstrømbryter og digitalt display. Viser aktuell status, innstillinger og loggbok. Kontrollenheten er sprutsikker (IP 65).

Monteres frostfritt på vegg, 400 V ~ 50 Hz. Med potensialfri kontakt.

Pumpestasjonen krever ventilasjon.



- Produsert iht. NS-EN-12050 i polyeten, PE.
- For avløpsvann med eller uten fekalier.
- For frostfri frittstående installasjon.
- Tankvolum: 450 liter
- Pumpevolum: 250 liter
- Innløp Ø 110/160.
- Ventilasjon Ø75.
- To pumper.
- Utløp med integrerte tilbakeslagsventiler.
- Pneumatisk nivåovervåkning.
- Tilkobling for membranpumpe Ø32.
- Horisontalt innløp Ø50-200 mulig med hullsag.
- 

Med forbehold om konstruksjonsendringer og tekniske endringer. Kan endres uten varsel

GPA Flowsystem A/S

Regnbueveien 9

NO-1405 Langhus

+47 (0)64-85 68 00

info@gpa.no

gpa.no

## Aqualift F XL - 450 liter

### Teknisk spesifikasjon

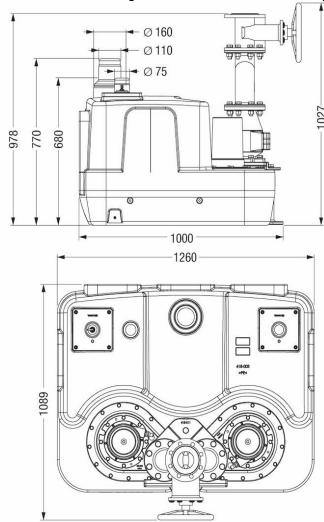

Artikkelnr	Spenning
KE-11082	400 V
KE-11083	400 V
KE-11115	400 V
KE-11116	400 V
KE-11118	400 V
KE-11126	400 V
KE-11127	400 V

Med forbehold om konstruksjonsendringer og tekniske endringer. Kan endres uten varsel

GPA Flowsystem A/S

Regnbueveien 9

NO-1405 Langhus

+47 (0)64-85 68 00

info@gpa.no

gpa.no